

Schnitt A-A

Schnitt B-B

Schnitt C-C

Schnitt D-D

Schnitt E-E

Schnitt F-F

Schnitt G-G

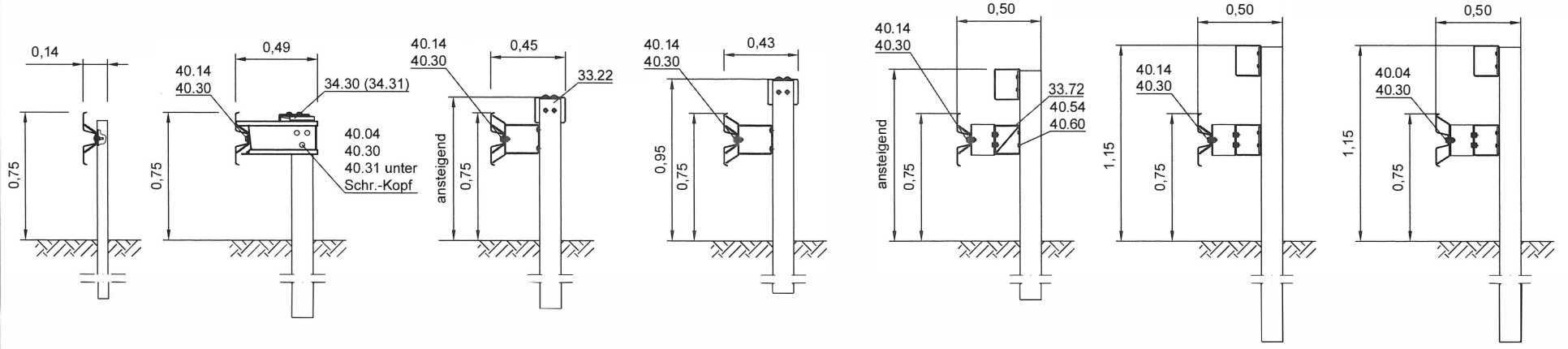

Zchg. Nr. S3.1-375

Stand: Sept. 2019

Flextra von Eco-Safe auf SUPER-RAIL

DIN V ENV 1317-4

H1 - W4 - B



Stoßverschraubung siehe B1.1-102, B1.1-104, B1.1-202, B1.1-403 und B1.1-502.
Teile Nummern, die in Klammern angegeben sind, gelten für den entsprechenden Übergang entgegen der Fahrtrichtung.
Profil A sinngemäß ausführen

Gütegemeinschaft Stahlschutzplanken e.V.

S3.1-375

RAL-RG 620